

Balkonboden

- ◆ Im Trend der Zeit
- ◆ Technische Perfektion

Produktbeschreibung

für Anstellbalkone bzw. frei vor den Fassaden stehenden Konstruktionen



Entscheidende Konstruktionsvorteile der Schütz & Musch Balkonbodenplatte

- ◆ Bestens geeignet für Anstellbalkone bzw. frei vor den Fassaden stehenden Konstruktionen aus Metall und/oder Holz
- ◆ Keine Abdichtungs- und Entwässerungsprobleme
- ◆ Durch geschlossene Fläche optimaler Sichtschutz sowie Schutz gegen Tropfwasser
- ◆ Verwendung von hochwertigem, zähhartem Träger- und Beschichtungsmaterial
- ◆ UV-stabil und verschleißfest
- ◆ Balkonbodenplatte **mit Beschichtung und Fugenausbildung**; geprüft und klassifiziert nach DIN EN 13 501-1, B_{fl-s1}
- ◆ Werkseitig passgenaue Vorfertigung
- ◆ Hoher Fertigungsgrad, niedrige Montagekosten
- ◆ Hervorragende Trittschalldämmung
- ◆ Für alle gängigen Tragwerkkonstruktionen geeignet
- ◆ Rutschhemmend, abriebsfest
- ◆ Weitere Gewerke wie bspw. Fliesen, Abdichtung, Estrich, Untersichten, wasserführende Wannenkonstruktionen sind nicht erforderlich

Die S&M Balkonbodenplatte wird werkseitig konfektioniert und beschichtet.



Anwendungsgrundlagen

Für die Ausführung sind die einschlägigen Normen und Richtlinien zu beachten, z.B.

- DIN 1052 Holzbauwerke
- EN 14081-1:2005 Holzbauwerke
- DIN 1055 Lastannahme für Bauten
- DIN 4102 Brandverhalten von Baustoffen und Bauteilen
- DIN 4113 Aluminium im Hochbau
- DIN 4114 Stahlbau
- DIN 4420 Arbeits- und Schutzgerüste
- DIN 18800-1 Stahlbauten
- DIN 55928 Korrosionsschutz von Stahlbauten
- DIN 68800-2 Holzschutz, vorbeugende bauliche Maßnahmen im Hochbau
- ATV
- DIN 18835 Stahlbauarbeiten
- DIN 18360 Metallbauarbeiten
- EN 1090 Stahltragwerken und Aluminiumtragwerken

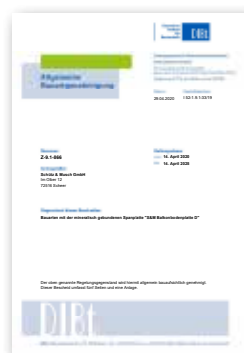
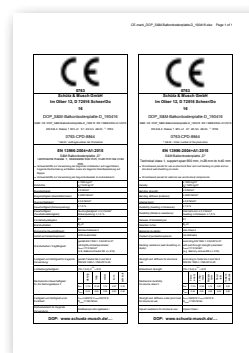

Unsere **Nachweise** wie Leistungserklärungen, CE Kennzeichnungen oder Allgemeine Bauartgenehmigung können Sie unter www.schuetz-musch.com/de/downloads herunterladen.

Fordern Sie auch Unterlagen/ETB-Prüfberichte von S&M Balkonbekleidungen an.

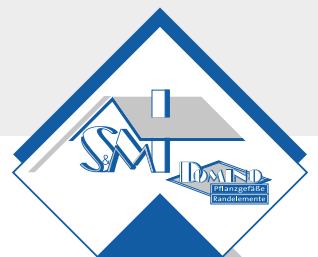

Schutz & Musch

1 Aufkantung

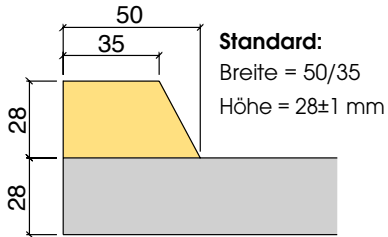

2 Fugenausbildung (mit Metall-UK)

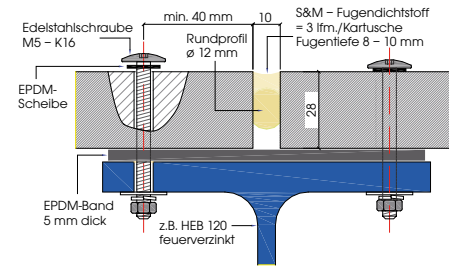

3 Eckausschnitt

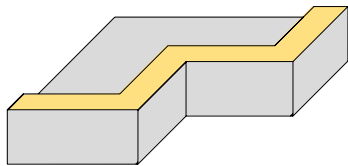

Bitte immer angeben, ob mit oder ohne Randaufkantung!

4 Wasserablauf



5 Wasserhohle (mit Stahl-UK)

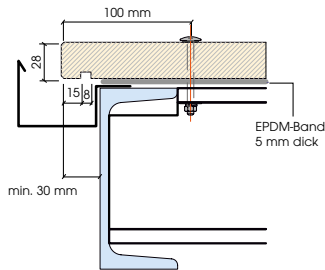

6 Seitenausschnitt

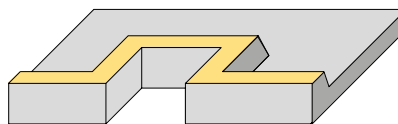

Bitte immer angeben, ob mit oder ohne Randaufkantung!

Beispiel einer umlaufenden Rahmenkonstruktion:

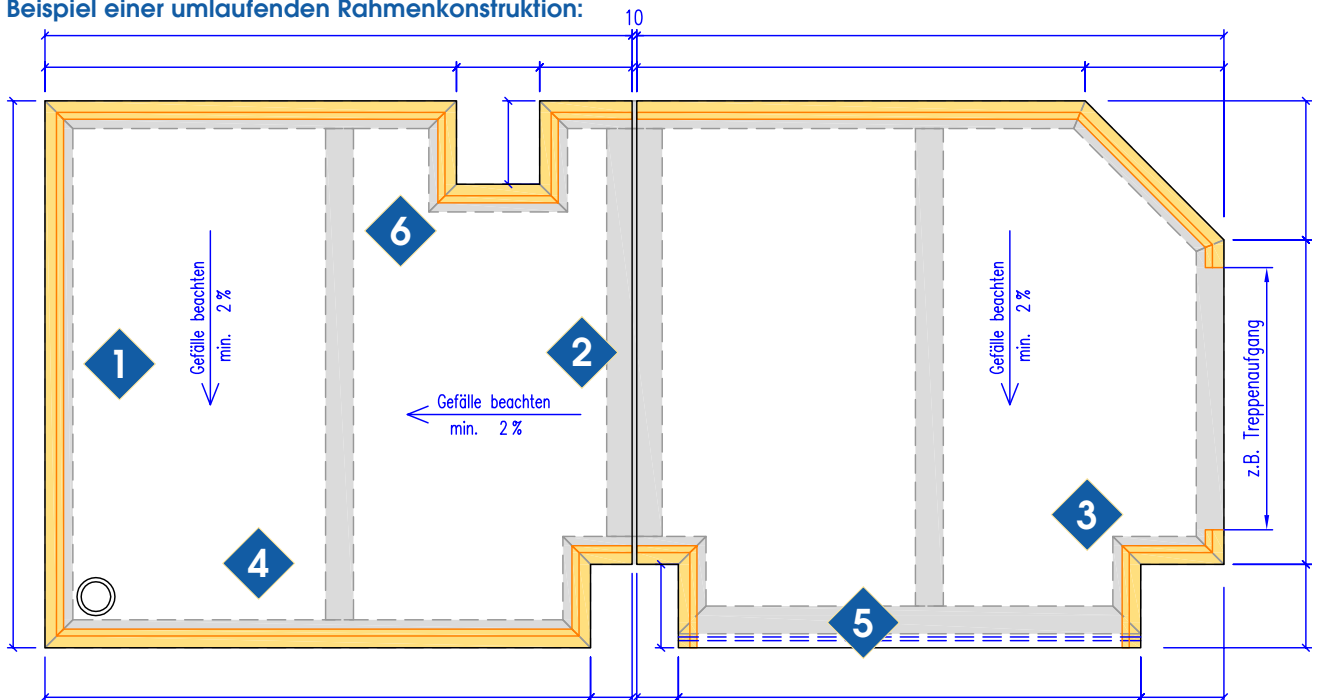

Max. Achsmaß der Auflagerprofile 600 mm, Breite der Auflager min. 50 mm, im Fugenbereich min. 120 mm.

Technische Informationen

Gemäß Leistungserklärungen, CE Kennzeichnungen, Allgemein bauaufsichtliche Zulassungen. Abrufbar unter www.schuetz-musch.com/de/downloads

Werkstoff:

Beschichtete zementgebundene Spanplatte für die Anwendung als Balkonbodenplatte im Außenbereich gemäß EN 13986:2004 + A1:2015 / EN 634-2:2007

Materialstärke:

28 mm ± 1 mm

Baustoffklasse:

- Trägerplatte **inkl.** Gesamt-Beschichtungsaufbau, **inkl.** Fugenausbildung B_{ff-s1}

Gewicht:

- ca. 36 kg / m²

Größe/Maße:

Die Maßangaben erfolgen durch den Besteller unter Zugrundelegung entsprechender Maßskizzen!

Max. Maße:

Breite 1250 mm => Länge 3100 mm, 28 mm dick

Freier Überstand:

max. 100 mm

Unterstützungsabstand:

Einfeld: ≤ 600 mm, Mehrfeld: ≤ 600 mm

Zulässige Flächenlast / m²:

28 mm Dicke = 6,05 KN/m²

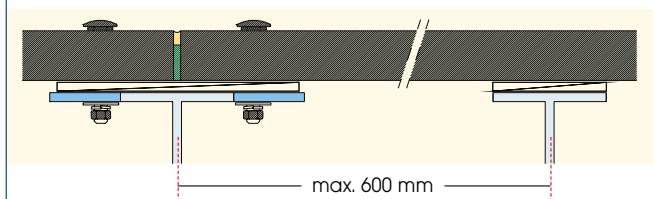

Auflagerbreite:

min. 50 mm,
am Plattenstoß min. 120 mm

Zwischenlagen:

EPDM-Band ca. 50 x 5 mm,
einseitig selbstklebend, zur Trennung
von S&M Balkonbodenplatte und
Tragwerkkonstruktion (Trittschalldämmung).

Befestigungsmittel gem. bauseitiger Statik / Zulassung und Leistungserklärung:

Metall: Edelstahl-Schrauben,

z. B. M5 x 50 mm, K16,

Bohrung in Balkonbodenplatte Ø 7 mm

Holz: Edelstahl-Holzschrauben,

z. B. Ø 8 x 80 mm, K20,

Bohrung in Balkonbodenplatte Ø 10 mm

Bohrabstände: min. 40 / 100 mm von außen

Randausbildung:

Randaufkantung und / oder
Wasserhohle nach Aufmaß

Statik:

Erstellung bauseits, objektbezogen

Planungs-/Montagehinweis:

Um eine gezielte Wasserführung zu erreichen, muss die Tragwerkkonstruktion mit einem **leichten Gefälle von min. 2 %** ausgeführt werden. Das Gefälle sollte vom Gebäude weg zur Regenrinne bzw. zur Tropfkante verlaufen.

Beschichtung:

Rundumbeschichtung aus hochwertigen, zäh-harten Reaktionsharzen. Oberfläche und Kanten mit Dekor Chipseinstreuung, rutschhemmend und bei normaler Beanspruchung abriebfest.

Standard - Dekore, inkl. Kanten:

Granit hell, Granit dunkel, Diorit

Sonder - Dekore, inkl. Kanten:

Monzonit, Rot, Softblau, Softgrün, Softrot, Syenit

Untersicht

RAL 7038 achatgrau - auf Wunsch in Sonderfarben möglich

Gerne erhalten Sie auf Wunsch Farbmuster

Zwingend beachten:

Beipack-Merkblatt: Lagerung – Transport – Montage



Montage

Die S&M Balkonbodenplatte muss, auf einer den Normen und Richtlinien entsprechenden umlaufenden Tragwerkkonstruktion/Auflagerahmen mit einem leichten Gefälle von min. 2 %, eben und vollflächig aufliegen.

1. Selbstklebendes EPDM-Band auf umlaufender Unterkonstruktion / Auflager vollflächig verlegen.
2. S&M Balkonbodenplatte -n- auflegen und ausrichten.
3. S&M Balkonbodenplatte mit jeweils 4 oder 6 Stück S&M Balkonbodenschrauben inkl. Dichtscheiben befestigen. Randabstand sowie Bohrdurchmesser zwingend beachten.
4. Im Fugenbereich S&M Rundprofil Ø 12 mm einbringen.
5. Fugenausbildung mittels S&M Fugendichtstoff.
6. Bohrspäne bzw. bauseitige Verschmutzungen sofort beseitigen.

Montagehinweise

- ◆ Generell dürfen Klebebänder, Befestigungsmaterial, Unterlagen, Montage-Hilfsmittel, usw. auf der S&M Balkonbodenplatte keine Weichmacher enthalten. Es kann zu Weichmacherwanderungen und hierdurch verursacht zu Verfärbungen kommen.
- ◆ Kontakt mit Kupfer oder kupferhaltigem Wasser ist zu vermeiden, da es zur Verfärbung der Klarschicht kommen kann. Verursacher können Kupfer-Dachrinnen, Kupfer-Ortgangbleche o. ä. sein. Dem kann durch Beschichtung mittels Klarlack vor Montage der S&M Balkonbodenplatte vorgebeugt werden.
- ◆ Bei der S&M Balkonbodenplatte sind die bauseitigen Montagebohrungen, Bohrloch 2 mm größer als der Schraubenschaffdurchmesser, zu bohren. Evtl. Trennschnitte zwingend mit S&M Balkonboden-Service-Set sorgfältig und deckend gem. Anleitung beschichten.

Wichtige Gebrauchs-Hinweise

- ◆ Bitte keinesfalls scharfkantige Möbel / sonstige Gegenstände auf die Oberfläche aufstellen, es besteht die Gefahr von Beschädigungen.
- ◆ Stehendes Wasser / Dauerfeuchtigkeit beschädigt die Oberfläche. Bitte deshalb keinesfalls vollflächige Gegenstände, z. B. Möbel / Behälter / Kunstrasen / Fußmatten usw., direkt auf die Oberfläche aufstellen bzw. auflegen.
- ◆ Bitte zwingend bei Unterlags- / Schutzstreifen, Rollen o. ä. darauf achten, dass diese keine schädlichen Weichmacher enthalten. Weichmacherwanderungen können die Balkonböden beschädigen.
- ◆ Auch sollten Hölzer / Pflanzen, die starke Gerbstoffe enthalten, vermieden werden, da diese zu einer Verfärbung der Oberfläche führen können.



Pflege

- ◆ Die S&M Balkonbodenplatte ist regelmäßig zu reinigen, damit diese ihr dauerhaft gutes Aussehen beibehält.
- ◆ Verschmutzungen durch Ablagerungen wie z. B. durch Laubblätter, Blüten usw. sollten durch regelmäßiges Abkehren und zeitnahes feuchtes Wischen beseitigt werden.
- ◆ Verschmutzungen durch Flüssigkeiten wie z. B. Kaffee, Rotwein usw. sollten ebenfalls umgehend durch feuchtes Wischen beseitigt werden.
- ◆ Zigaretten, glühende Kohlen u. ä. hinterlassen Brandflecken.
- ◆ Bei längerer Einwirkung von Verschmutzungen kann es zu Fleckenbildungen kommen, welche nur mit erheblichem Aufwand beseitigt werden können.
 – **Fordern Sie hierzu auch unsere Pflegetipps zur Säuberung der S&M Balkonbodenplatte an** –

Achtung!

Bitte diese
Anleitung
zwingend
beachten!

Fugenausbildung der S&M Balkonbodenplatte

Grundsätzlich sind die Fugen zwischen den S&M Balkonbodenplatten Wartungsfugen nach DIN 52460 sowie VOB DIN 1961 § 4 und § 13. Es muss generell sichergestellt werden, dass an den beiden Fugenflanken eine ausreichend gute Haftung gegeben ist (d. h. die Fugenflanken müssen sauber, trocken, frei von Öl, Fett und sonstigen Verunreinigungen sein).

Balkonbodenplatte – Detail Fugenausbildung Befestigung auf Stahl-UK

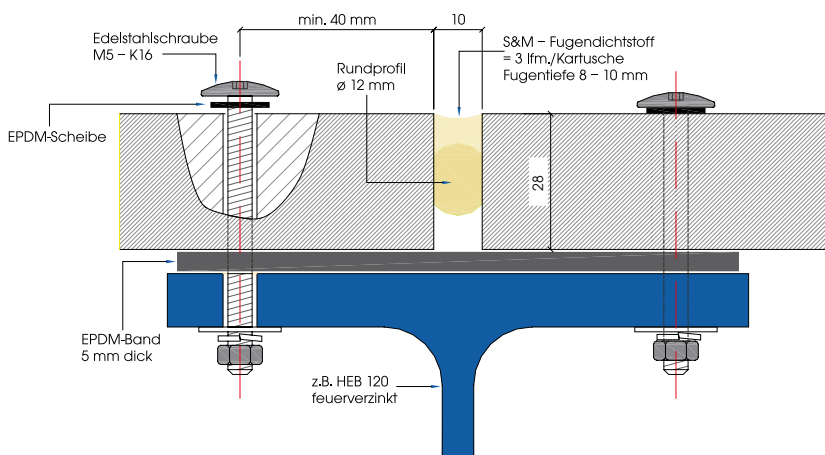

Wir empfehlen vor Einbringen des S&M Fugendichtstoffes, die Fuge mittels Qualitätsabklebebander OHNE Weichmacher, z. B. Sto-Maler-Abdeckband BLAU, abzugrenzen. Generell dürfen Klebebander und sonstige Montagehilfsmittel KEINE Weichmacher enthalten, da es bedingt durch Weichmacherwanderung zu Verfärbungen der Oberfläche kommen kann.

Bitte zwingend nachfolgende Vorgehensweise einhalten:

1. Prüfung der Fugenbreite 10 mm und die Fuge mit Rundprofil \varnothing 12 mm ausfüllen.
2. Prüfung der Fugentiefe 8 – 10 mm.
3. Fugenabgrenzung mittels Qualitätsabklebeband OHNE Weichmacher.
4. **S&M Fugendichtstoff** mittels Kartuschenpistole mit leichtem Überschuss einbringen.
5. Abglätten der Oberfläche mit S&M Fugenspachtel.
ACHTUNG: Der Fugendichtstoff muss an die Haflflächen und an das Hinterfüllmaterial angedrückt werden. Bei Bedarf kann die Oberfläche mit S&M Glättmittel geglättet werden - abglätten der Oberfläche vor Hautbildung!
6. Entfernen des Qualitätsabklebebandes VOR abtrocknen des S&M-Fugendichtstoffes

Beim S&M Fugendichtstoff handelt es sich um einen elastischen 1-komponenten-Dichtstoff, der sich durch seine gute mechanische Beständigkeit bei einer zulässigen Gesamtverformung von 25 % auszeichnet.

Auch die geprüfte S&M Fugenausbildung, bestehend aus Rundprofil und Dichtstoff, erfüllt die Brand-schutzklassifizierung des S&M Balkonboden Gesamt-Systems B_{fl}-s1.

Zwingend beachten: Beachten Sie bitte die Pflege- und Reinigungshinweise für Schütz & Musch Balkonbodenplatten. Bei Rückfragen wenden Sie sich bitte an unsere Anwendungstechnik.

Achtung!

Bitte diese
Anleitung
zwingend
beachten!

Befestigung/Bohrabstände der S&M Balkonbodenplatte

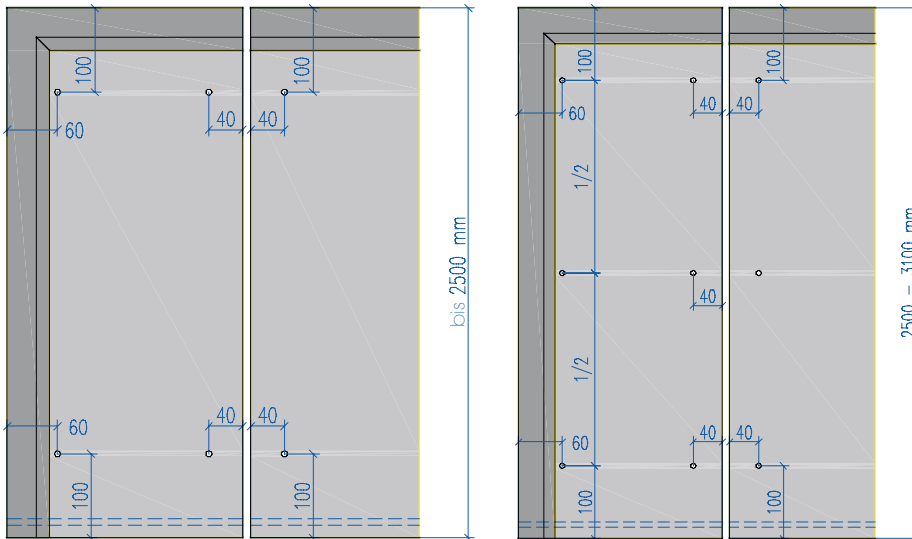

Befestigung
nach
Statik

Befestigung auf Stahl UK mittels S&M Balkonbodenschrauben-Set, bestehend aus Edelstahl-Schraube K 16, z. B. 5 x 50 mm, EPDM-Dichtscheibe, Edelstahl-Unterlagscheibe, -Federring und -Mutter. Längen bis 70 mm am Lager Schütz & Musch.

Die Befestigung der S&M Balkonbodenplatte auf Stahl-UK erfolgt mittels S&M Balkonbodenschrauben inkl. Dichtscheiben bis 2500 mm im Eckbereich. Bei Plattenlänge > 2500 mm zusätzlich mittig.

Die S&M Balkonbodenplatten werden mittels Vollhartmetallbohrer durch die S&M Balkonbodenplatte von unten ohne großen Druck vorgebohrt. Empfohlener Bohrdurchmesser 4 mm.

Anschließend werden die S&M Balkonbodenplatten von oben mittels Vollhartmetallbohrer ohne großen Druck mit Durchmesser 7,0 mm aufgebohrt. Bohrstaub bzw. bauseitige Verschmutzungen sofort entfernen.

Befestigung auf Holz UK mittels S&M Balkonbodenschraube K 20, z. B. 8 x 80 mm mit EPDM-Dichtscheibe. Längen 100 sowie 120 mm am Lager Schütz & Musch.

Die Befestigung der S&M Balkonbodenplatte auf Holz-UK erfolgt mittels S&M Balkonbodenschrauben inkl. Dichtscheiben im Eckbereich bzw. bei Plattenlänge > 2500 mm zusätzlich mittig.

Die S&M Balkonbodenplatten werden von oben mittels Vollhartmetallbohrer ohne großen Druck mit Durchmesser 10,0 mm gebohrt. Bohrstaub bzw. bauseitige Verschmutzungen sofort entfernen.

Eine mechanische
Sicherung mittels
bauaufsichtlich
zugelassener S&M
Balkonbodenschrauben
ist zwingend erforderlich.



Abschließend werden die S&M Befestigungsmittel mit EPDM-Dichtscheibe von oben eingefügt und – handfest – „eben“ **angedreht**.

Gerne fertigen wir Produkte nach Ihrem Wunsch

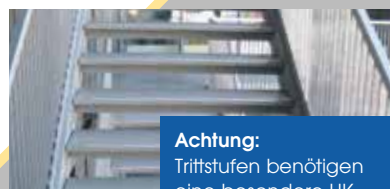

Achtung:
Trifftufen benötigen eine besondere UK. Fragen Sie bei uns an!

Unsere verschiedenen Dekore:



Granit Hell



Granit Dunkel

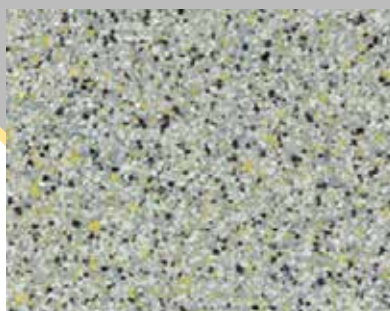

Diorit

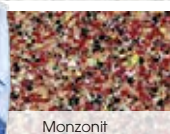

Monzonit



Rot



Softblau



Softgrün



Softrot



Syenit



Bauelemente aus Faserzement

Fassadenbekleidungen
Balkonbekleidungen
Balkonbodenplatten
Begrünungssysteme
Dachrandprofile
Kaminkopfverkleidungen

Fordern Sie unsere Unterlagen an!

Alle Angaben entsprechen dem derzeitigen technischen Stand, sowie unseren Erfahrungen. Die technischen Angaben, insbesondere die aufgeführten Details, ersetzen nicht eine individuelle Projektanalyse. In jedem Fall sind die besonderen Gegebenheiten am Bau zu prüfen und objektspezifisch abzustimmen. Individuell können andere Lösungen als die hier gezeigten notwendig sein. Eine Haftung der Schütz & Musch GmbH ist ausgeschlossen. Dies betrifft auch Druckfehler, Farbabweichungen und nachträgliche Änderungen technischer Angaben. S&M16291 / 04.2022 / www.creditwerbung.com